

Rahmenverlängerung OZELOT

mit ø35mm/ø45mm Mixerwelle und ø139,7mm Mixerrahmenrohr
 Gerätelänge: 2,5m/4,0m/5,0m

Typ: **JR-RV 250/400/500 -35/-45**

Preise gültig: ab Januar 2013

RECK-Technik GmbH & Co. KG
 Reckstraße 1-5
 D-88422 Betzenweiler

Telefon +49 (0) 73 74-18 82
 Telefax +49 (0) 73 74-18 13

kontakt@reck-agrartechnik.de
 www.reck-agrartechnik.de

Bild Nr.	Bezeichnung	Menge pro Gerät	Ident-Nr./ BestNr.
	Blatt 2: Grundrahmen mit Hydraulikzylinder		
1	Rahmenverlängerung JR-RV 250 (2,50m)	1	JR-RV 250
	Rahmenverlängerung JR-RV 400 (4,00m)		JR-RV 400
	Rahmenverlängerung JR-RV 500 (5,00m)		JR-RV 500
2	Unterenkerbolzen	2	100.000.137
3	Klappsplint 11x55, verzinkt	4 (2)	100.000.468
4	Abstellfuß OZELOT kurz komplett	2	100.004.913
	<i>einzelne Komponenten:</i>		
5	Kunststoffstopfen GL 34x3-3,5, schwarz	4 (2)	100.002.136
3	Klappsplint 11x55, verzinkt	4 (2)	100.000.468
6	Federstecker ISO 7072 - ø4, doppelt gebogen - verzinkt	1	100.001.560
7	Oberlenkerbolzen	1	100.003.466
8	Abstellfuß OZELOT lang komplett	2	100.004.914
	<i>einzelne Komponenten:</i>		
5	Kunststoffstopfen GL 34x3-3,5, schwarz	4 (2)	100.002.136
9	Federsteckbolzen ø10x80mm, verzinkt	4	100.003.437
10	Riegel für Bügelbolzen (mit Bohrung)	2	100.003.398
11	Klappsplint 4,5x32, verzinkt	2	100.003.461
12	Sechskantmutter ISO 4032 - M20 - 8 - verzinkt	2	100.001.301
13	Sechskantschraube ISO 4017 - M20x130 - 8.8 - verzinkt	1	100.001.942
14	Hydraulikzylinder einfachwirkend, ziehend, Außendurchmesser ø80mm; Kolbenstange ø20mm; Hub=400mm	1	100.002.178
15	Sechskantmutter ISO 8673 - M20x1,5 - 8 - verzinkt	1	100.001.506
16	Kolbenstangenadapter mit Bohrung ø26mm	1	100.003.467
	<i>Bei Verwendung von TAIFUN Jumbo:</i>		
	Kolbenstangenadapter mit Bohrung ø33mm		100.003.468
17	Hydraulikschlauch mit Stecker und Staubkappe; Länge: 3,00m für JR-RV 250	2	100.003.469
	Hydraulikschlauch mit Stecker und Staubkappe; Länge: 5,00m für JR-RV 400	2	100.003.471
	Hydraulikschlauch mit Stecker und Staubkappe; Länge: 6,00m für JR-RV 500	2	100.003.472

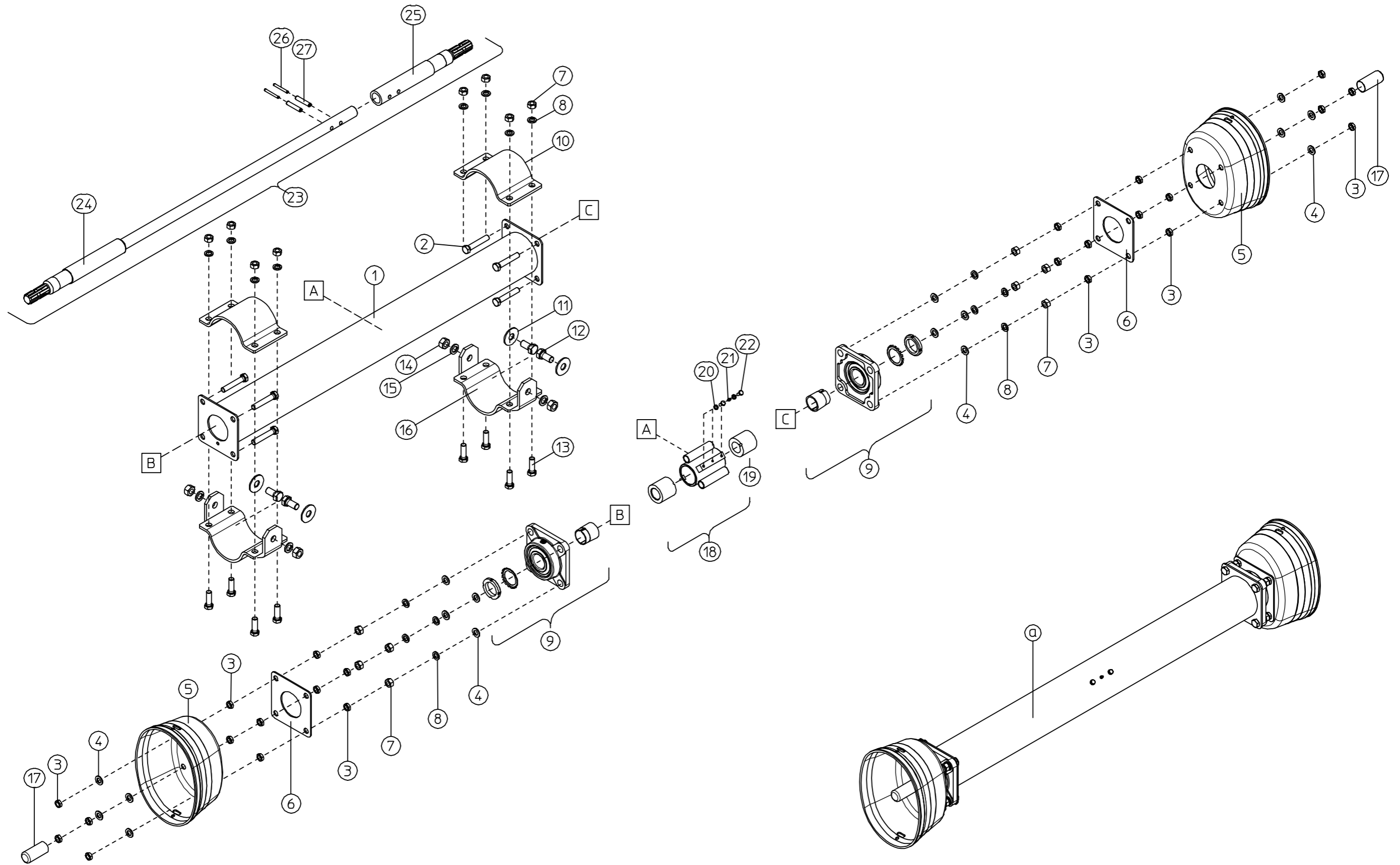

Blatt/Sheet/Page/Hoja/Pagina 2

Grundrahmen/basic frame/Cadre base/Árzon de base/Basamento

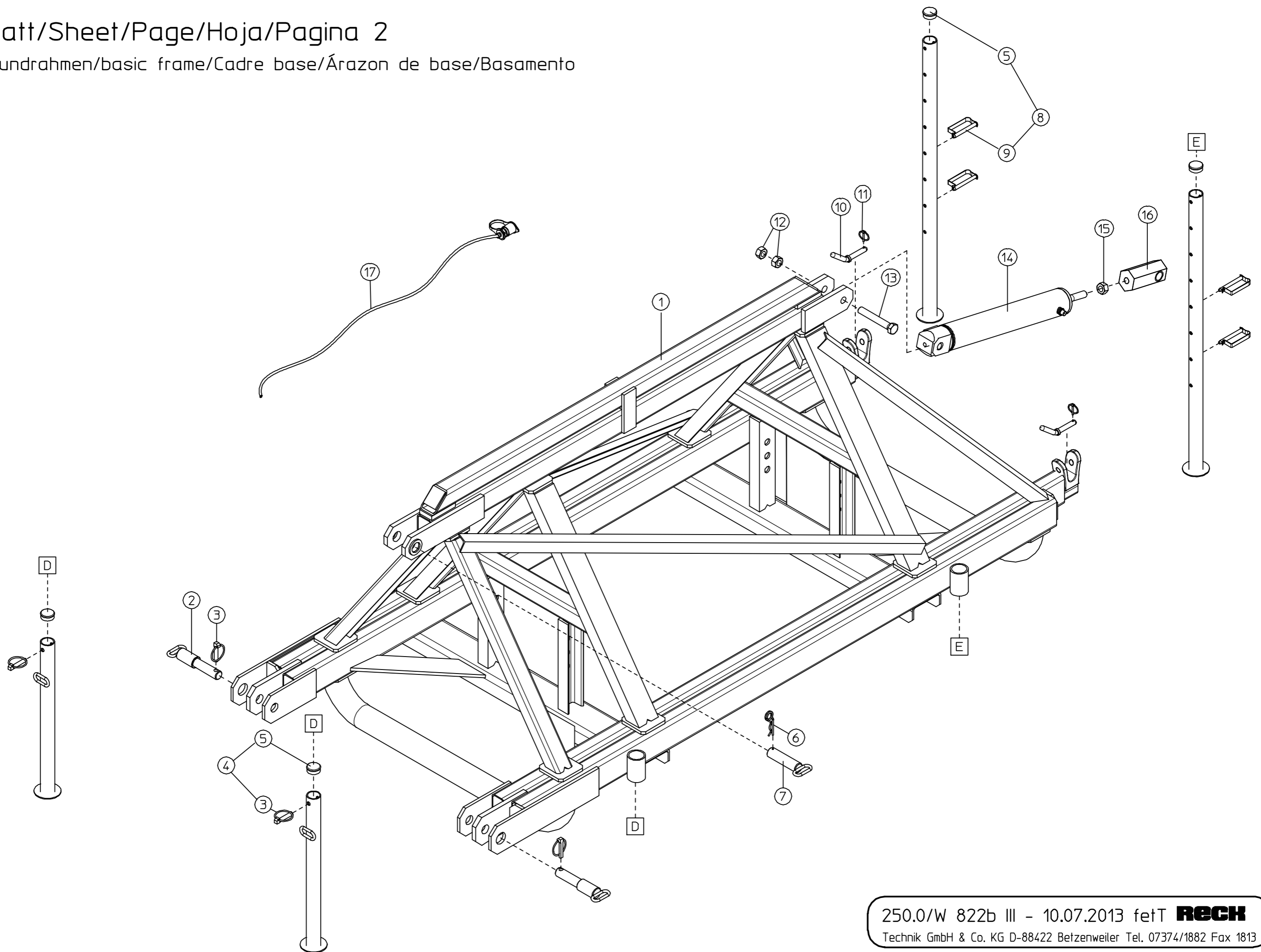

250.0/W 822b III - 10.07.2013 fetT **RECH**
Technik GmbH & Co. KG D-88422 Betzenweiler Tel. 07374/1882 Fax 1813